	UNIVERSITAS DIPONEGORO	DOKUMEN LEVEL MANUAL PROSEDUR	KODE: SPMI-UNDIP/MP/04.12/04.A
JUDUL	MATA KULIAH PENGUJIAN TUGAS AKHIR	TANGGAL DIKELUARKAN 22 Maret 2011	
AREA	BIDANG AKADEMIK	NO. REVISI: -	

MANUAL PROSEDUR

PENGUJIAN TUGAS AKHIR

TUJUAN

Manual prosedur pengujian mata kuliah Tugas Akhir ini bertujuan untuk memberi penjelasan mengenai prosedur pengujian mata kuliah Tugas Akhir program S1 pada program studi/jurusan di Fakultas Teknik Universitas Diponegoro.

PENGERTIAN

Pengujian Tugas Akhir merupakan tindak lanjut dari penyelesaian penelitian dan penulisan tugas akhir. Ujian Tugas Akhir dilaksanakan secara tertutup. Sidang Tugas Akhir adalah ujian Tugas Akhir yang dilakukan oleh tim penguji Tugas Akhir dalam bentuk ujian lisan dan komprehensif. Tim Penguji Tugas Akhir adalah tim dosen yang bertugas dan bertanggungjawab menguji mahasiswa peserta Sidang Tugas Akhir yang ditentukan oleh Koordinator Tugas Akhir.



PROSEDUR

1. Pembimbing memberikan surat keterangan layak uji.
2. Mahasiswa menyerahkan surat layak uji serta kelengkapan lain kepada koordinator TA
3. Koordinator TA memberitahu jadwal pelaksanaan sidang TA dan tim penguji ke ketua jurusan.
4. Ketua Jurusan menyampaikan undangan kepada tim penguji.
5. Pengujian Tugas Akhir.
6. Mahasiswa melakukan revisi dokumen TA
7. Tim Penguji menyerahkan berita acara kelulusan ke koordinator TA
8. Koordinator menyerahkan berita acara kelulusan ke ketua jurusan.

REFERENSI

Peraturan Akademik Program Studi Sistem Komputer Universitas Diponegoro

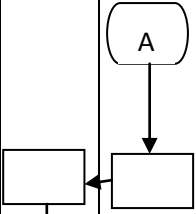
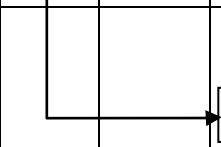
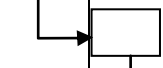
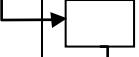
**DIAGRAM ALIR
PENGUJIAN TUGAS AKHIR**

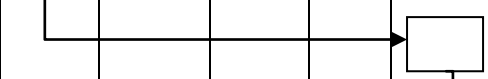
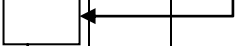
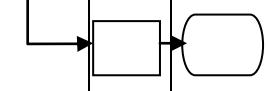
No.	Kegiatan	Pihak-Pihak yang Terlibat					Waktu	Doku Men
		Mhs	Dosen Pemb	Koor TA	Ka Jur	Tim Penguji		
1	Pembimbing memberikan surat keterangan layak uji.						Setelah proses bimbingan selesai	- Surat Layak Uji - FC KRS - Transkrip - TOEFL - Dokumen TA
2	Mahasiswa menyerahkan surat layak uji serta kelengkapan lain kepada koordinator TA						1 hari	
3	Koordinator TA memberitahu jadwal pelaksanaan sidang TA dan tim penguji ke ketua jurusan.						1 hari	
4	Ketua Jurusan menyampaikan undangan kepada tim penguji.						3 hari	- Surat Undangan - Dokumen TA
5	Pengujian Tugas Akhir						2 jam	
6	Mahasiswa melakukan revisi dokumen TA						14 hari	-Dokumen TA revisi
7	Dosen Penguji menyerahkan berita acara ke koordinator TA						Setelah revisi	- Berita Acara Ujian TA
8	Koordinator menyerahkan berita acara ke ket jurusan.						1 hari	- Berita Acara Ujian TA

LAMPIRAN

I. Ketentuan :

Persyaratan untuk permohonan Sidang Tugas Akhir :

- a. Pembimbing telah menyatakan bahwa Tugas Akhir mahasiswa yang bersangkutan telah selesai dan layak untuk diajukan ke Sidang Tugas Akhir.
- b. Mengajukan formulir permohonan Sidang Tugas Akhir.
- c. Lulus semua matakuliah kecuali Tugas Akhir, dengan jumlah SKS lulus minimal 140 dan $IPK \geq 2.0$ serta nilai toefl min 400.
- d. Menyerahkan draft akhir kepada seluruh penguji yang telah ditunjuk 7 (tujuh) hari kerja sebelum pelaksanaan.
- e. Memenuhi persyaratan administrasi dan persyaratan lain sesuai ketentuan administrasi Tugas Akhir Program Studi Sistem Komputer.

II. Perlengkapan :

1. Surat layak uji dari Dosen pembimbing I dan Dosen pembimbing II : 2 lb.
2. Photo copy Toefl yang diligalisasi oleh SEU Undip : 6 lb.
3. Photocopy KRS : 2 lb
4. Transkrip nilai yang ditanda tangani oleh Dosen Wali : 6 lb.
5. Surat Permohonan Undangan Sidang Tugas Akhir : 2 lb.
6. Form Berita Acara Sidang Tugas Akhir : 5 lb
7. Form Evaluasi Sidang Tugas Akhir : 5 lb.
8. Draf Laporan Tugas Akhir : 5 lb.
9. Draf Artikel Ilmiah (abstraknya dalam bhs Ind/Eng) : 5 lb.
10. Printout slide presentasi : 5 lb.

III. Pihak-Pihak yang Terlibat dalam Proses

1. Mahasiswa
2. Ketua Jurusan
3. Koordinator Tugas Akhir
4. Tim Penguji
5. Dosen pembimbing

IV. Formulir-formulir

1. Form Berita Acara
2. Form Evaluasi Sidang Tugas Akhir
3. Form Surat Keterangan Layak Ujian Tugas Akhir
4. Form Permohonan Undangan Sidang Tugas Akhir